



hanco Schleiftechnik AG

## Verkaufsunterlagen KEWA Band- und Kontaktschleifmaschine



hanco Schleiftechnik AG

Freiburgstrasse 112

3280 Murten

Tel. 026 670 88 48

Fax 026 670 88 49

[www.hanco.ch](http://www.hanco.ch)

---

# KEWA Band- und Kontaktschleifmaschinen

## KEWA Ponceuse à bande volante et par contact

## KEWA Abrasive Belt and Contact Grinding Machine

---



KEWA Band- und Kontaktschleifmaschinen  
Artikel-Nr. 80.00002

Die KEWA 2000 ist eine sehr vielseitige Band- und Kontaktschleifmaschine. Durch Anbringen von verschiedenen Zusatzeilen kann sie sehr oft teure Spezialmaschinen ersetzen.



- Kontaktschleifen
- Schleifen am fliegenden Band
- Schleifen mit Auflagetischen
- Planschleifen
- Centerless Rohr- und Bolzenschleifen
- umfangreiches Zubehör
  
- Arbeitshöhe verstellbar (sitzende oder stehende Arbeitsweise)
- alles mit einem einzigen Imbusschlüssel verstellbar
- schnelles Schleifbandwechseln durch Scherenarme mit Spannfeder
- keine Behinderung durch den Motor und vorstehenden Wellenden
- Schnittgeschwindigkeit leicht anzupassen durch entsprechende Antriebspoulies
- schneller Kontaktscheibenwechsel
- einfache Bandlaufjustierung
- genauer Bandlauf dank dem 3-Rollen-System
- arbeiten mit schmalen Bändern (6-100 mm)
- immer gleiche Bandlänge auch bei Verwendung von verschiedenen Kontaktscheibendurchmessern

# KEWA Band- und Kontaktschleifmaschinen

KEWA Ponceuse à bande volante et par contact

KEWA Abrasive Belt and Contact Grinding Machine

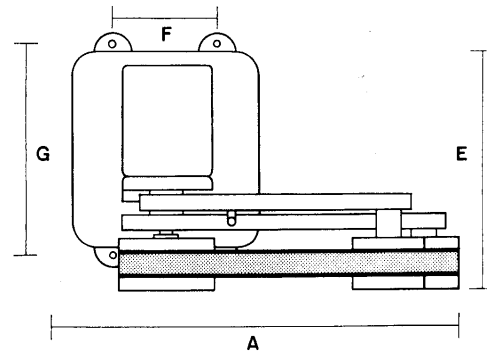
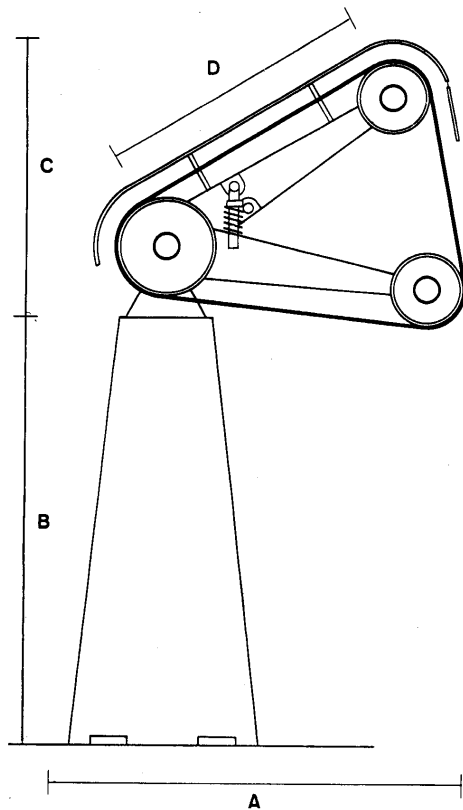

Abmessungen / Dimension:

A	=	860 mm
B	=	850 mm
C	=	600 mm
D	=	600 mm
E	=	520 mm (550mm)
F	=	240 mm
G	=	420 mm

( ) für Bandabmessung 100x2000mm  
( ) pour bande dimension 100x2000mm  
( ) for belt dimension 100x2000mm

Bandabmessung Standard  
Dimension standard de la bande abrasive  
Standard Dimension of abrasive belt

50 x 2000 mm  
75 x 2000 mm  
(100 x 2000 mm)

mit Sonderausrüstung Bandbreiten  
avec accessoires spéciales largeur de bandes  
with special attachments belt width

6 – 100 mm (auf Anfrage)  
6 – 100 mm (sur demande)  
6 – 100 mm (on request)

Nettogewicht  
Poids net  
Net weight

70 Kg

Farbe  
Couleur  
Color

RAL6011 / RAL1007

Motorleistung  
Puissance  
Total power

1,9 / 2,4 PS  
1,4 / 1,8 KW

Drehzahl  
Vitesse  
Rotations per minute

1400 / 2800 U/min.  
1400 / 2800 t/min.  
1400 / 2800 rpm

Spannung  
Tension

400 Volt / 50 Hz mit Motorschutzschalter  
400 Volt / 50 Hz avec interrupteur pour la  
protection de moteur

Tension

400 Volt / 50 Hz with protective switch

# KEWA Band- und Kontaktschleifmaschinen

KEWA Ponceuse à bande volante et par contact

KEWA Abrasive Belt and Contact Grinding Machine



Type S1  
80.22500

Schutzvorrichtung  
Dispositif de protection  
Protective shield



Type S1  
80.22500

Schutzvorrichtung geöffnet  
Dispositif de protection avec clapet ouvert  
Protective shield opened



Type S2  
80.02000  
80.03000

Staub- Absaugstutzen sind beliebig  
verstellbar  
Ø 79 mm oder  
Ø 99 mm

L'entonnoir d'aspiration peut être déplacé  
à volonté, Ø 79 mm ou 99 mm

Mouth of dust extractor is adjustable,  
Ø 79 mm or 99 mm



Produkt 258A  
80.27100  
80.27200

SUVA- Einlaufschutz  
50 mm oder  
75 mm

Dispositif de sécurité CNA  
50 mm ou 75 mm

Security Part  
50 mm or 75 mm

---

# KEWA Band- und Kontaktschleifmaschinen

KEWA Ponceuse à bande volante et par contact

KEWA Abrasive Belt and Contact Grinding Machine

---

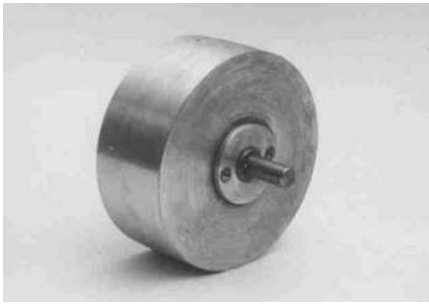

Produkt 202  
80.04000

Laufrolle Ø 150 x 60 mm  
Poulie folle Ø 150 x 60 mm  
Idler pulley Ø 150 x 60 mm

Produkt 202A  
80.04500

Laufrolle Ø 150 x 80 mm  
Poulie folle Ø 150 x 80 mm  
Idler pulley Ø 150 x 80 mm

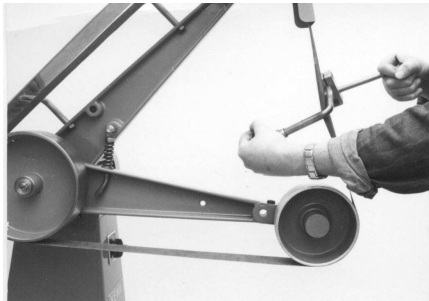

Schleifen am fliegenden Band  
Ponçage à bande volante  
Slack of belt grinding



Produkt 203  
80.05000

Grosser Winkeltisch  
250 x 100 mm mit Gleitbelag

Table équerre 250 x 100 mm  
avec toile anti-friction

Large angle table 250 x 100 mm  
with Sander Pad Cover



Produkt 204  
80.06500

Lineal zu grossem Winkeltisch  
Règle ajustable pour table équerre  
Adjustable ruler for angle table

# KEWA Band- und Kontaktschleifmaschinen

KEWA Ponceuse à bande volante et par contact

KEWA Abrasive Belt and Contact Grinding Machine

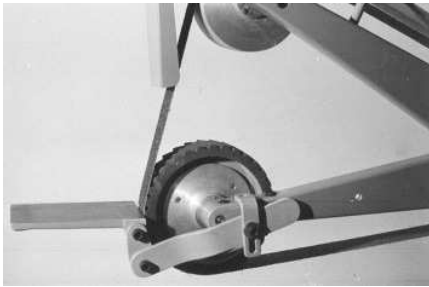

Produkt 205  
80.07000

Schrupptisch, verstellbar  
Table de dégrossissage, réglable  
Table for roughing, adjustable



Produkt 206  
80.07500

Kleiner Winkeltisch  
120 x 60 mm  
  
Petite table-équerre  
120 x 60 mm  
  
Small angle table  
120 x 60 mm

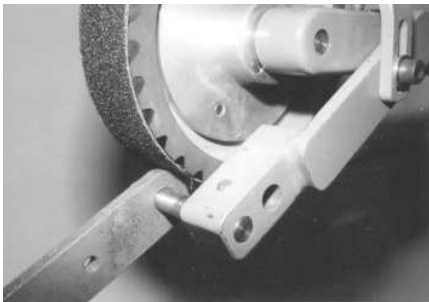

Produkt 207  
80.10000

Halter mit Bolzen zum Schleifen  
von Radien  
  
Support pour rectification de  
rayons  
  
Holding tool for grinding of  
radius



80.10500

Antriebsrolle  
Poulie d'entraînement  
Drive roll

Produkt 208

200 x 60 mm

Produkt 208A

150 x 60 mm

Produkt 208B

100 x 60 mm

Produkt 208C

75 x 60 mm

Produkt 208D

50 x 60 mm

Produkt 208E (80.11000)

200 x 75 mm

Produkt 208F

200 x 100 mm

# KEWA Band- und Kontaktschleifmaschinen

KEWA Ponceuse à bande volante et par contact

KEWA Abrasive Belt and Contact Grinding Machine



Produkt 209  
80.11500

Zusatzarm ( System einarmig)  
zum Schleifen von kleinen Radien  
mit Kontaktscheiben Ø 20 – 100 mm

Bras complémentaire (Système à bras  
unique)  
pour rectification de petits rayons avec  
roues de contact de Ø 20 – 100 mm

Complementary arm (Single arm system)  
for grinding of small radius with contact  
wheels Ø 20 – 100 mm

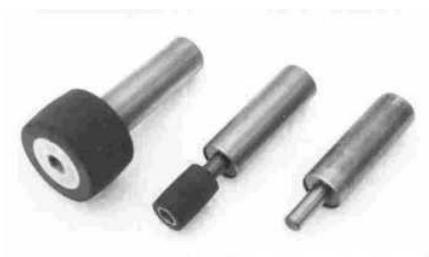
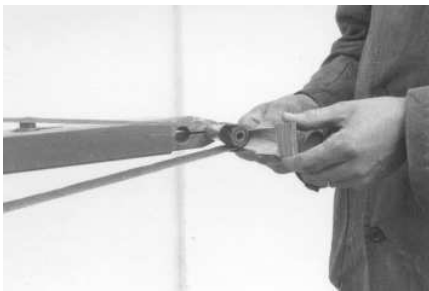

Produkt 210  
80.12000

Aufnahmebolzen Wunderli für  
Gummischeiben Nr. 211 - 215  
oder mit Gewinde

Axe Wunderli pour roues de  
contact No. 211 - 215 ou  
avec filetage

Bolt Wunderli for contact wheels  
No. 211 - 215 or with thread

Kontaktscheibe

roue de contact

Contact wheel

Produkt 211, (83.01000) 20 x 25 x 7,75 mm

Produkt 212, (83.01500) 25 x 25 x 7,75 mm

Produkt 213, (83.02000) 30 x 25 x 7,75 mm

Produkt 214, (83.02500) 40 x 25 x 7,75 mm

Produkt 215, (83.03000) 50 x 25 x 7,75 mm

gleiche Kontaktscheiben auch  
mit Breite 50 mm

mêmes roues aussi avec  
largeur de 50 mm

same contact wheels in  
thickness of 50 mm available

# KEWA Band- und Kontaktschleifmaschinen

KEWA Ponceuse à bande volante et par contact

KEWA Abrasive Belt and Contact Grinding Machine



Produkt 216  
80.14000

Innenschleifvorrichtung mit  
Kronenpoulie, Umlenkrolle  
25 x 50 mm auf Wunderli  
Bolzen montiert

Dispositif d'abrasion intérieure  
avec poulie, galet fou de  
25 x 50 mm monté sur axe Wunderli

Installation for internal grinding  
with crown wheel, running roll  
25 x 50 mm fit at a bolt Wunderli



Produkt 217A  
80.15500

Aufnahmeflansch für Kontaktscheiben  
218A-G

Flasque vissé pour roues de contact  
No. 218A-G

Attachment flange for contact wheels  
No. 218A-G

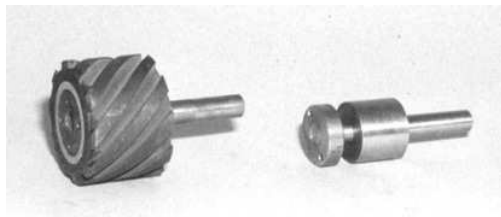

Produkt 218A	75 x 25 x 14 mm
Produkt 218B, (83.05500)	75 x 50 x 14 mm
Produkt 218C	100 x 8 x 14 mm
Produkt 218D	100 x 10 x 14 mm
Produkt 218E	100 x 25 x 14 mm
Produkt 218F, (83.10000)	100 x 50 x 14 mm
Produkt 218G	125 x 50 x 14 mm

Kontaktscheiben  
Poulie de contact  
Contact wheel



# KEWA Band- und Kontaktschleifmaschinen

KEWA Ponceuse à bande volante et par contact

KEWA Abrasive Belt and Contact Grinding Machine

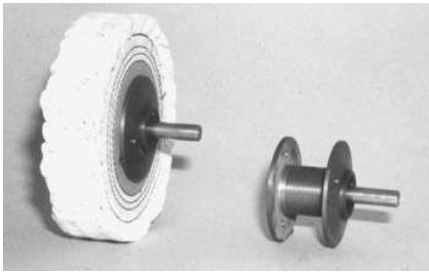

Produkt 219  
80.16000

Aufnahmeflansch für Stoff- oder Filzscheiben bis Breite 50 mm  
Bohrung 45 mm

Flasque vissé pour roue de contact en toile ou en feutre jusqu'à une largeur de 50 mm, alésage 45 mm

Attachment flange for contact wheels made of cloth or felt up to 50 mm wide, hole 45 mm

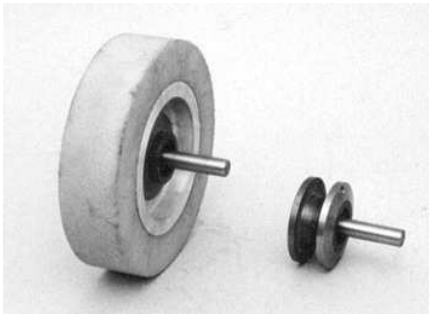

Produkt 219A  
80.16500

Aufnahmeflansch für Gummi-Kontaktscheiben mit Bohrung 45 mm

Flasque vissé pour roues de contact avec alésage 45 mm

Attachment flange for contact wheels with hole 45 mm



Produkt 220A  
80.17500

Schlüssel für Nr. 217A, 219 und 219A

Cle de serrage pour No. 217A, 219 et 219A

Key for No. 217A, 219 and 219A

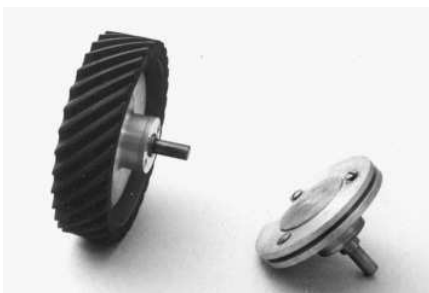

Produkt 221  
80.18000

Aufnahmeflansch für T-61 Gummi-Kontaktscheiben Ø 200 mm Breiten 13 – 75 mm

Flasque d'appui pour roues de contact T-61 Ø 200 mm largeurs de 13 – 75 mm

Attachment flange for rubber contact wheels T-61 Ø 200 mm widths 13 – 75 mm

# KEWA Band- und Kontaktschleifmaschinen

KEWA Ponceuse à bande volante et par contact

KEWA Abrasive Belt and Contact Grinding Machine

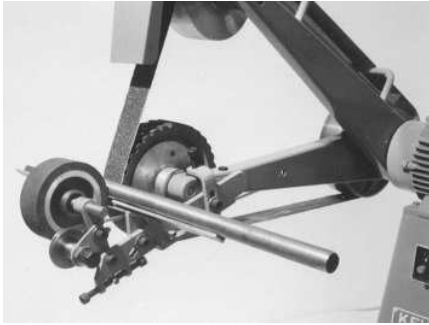

Produkt 229A  
80.18500

Centerless Schleifgerät für Rohre  
Ø 10 – 50 mm, mit V- Auflage

Dispositif Centerless pour tubes  
Ø 10 – 50 mm, avec support en V

Centerless grinding attachment for  
tubes Ø 10 – 50 mm, with V- support

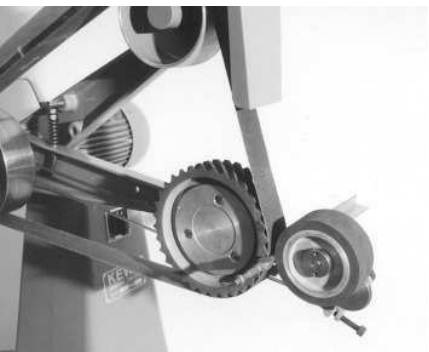

Produkt 229B  
80.19000

Centerless Schleifgerät für Rohre  
Ø 25 – 50 mm, mit Rollenauflage

Dispositif Centerless pour tubes  
Ø 25 – 50 mm, support en rouleau

Centerless grinding attachment for  
tubes Ø 25 – 50 mm, with roll support

Produkt 229C  
80.20500

Antriebssaitte 1480x 5 mm (Ø 25 – 50 mm)

Courroie d'entraînement 1480 x 5 mm

Drive belt 1480 x 5 mm



80.19100

Zubehör zu Centerless Schleifgerät  
Rollenauflage Ø 25 – 50 mm

Dispositif Centerless  
support à rouleau Ø 25 – 50 mm

Centerless grinding attachment  
roll support Ø 25 – 50 mm



Produkt 230  
80.21000

Zubehör zu Centerless Schleifgerät  
Rollenauflage Ø 50 – 100 mm

Dispositif Centerless support  
à rouleau Ø 50 – 100 mm

Centerless grinding attachment  
roll support Ø 50 – 100 mm

Produkt 230B  
80.21500

Antriebssaitte 1520 x 5 mm (Ø50 – 100 mm)

Courroie d'entraînement 1480 x 5 mm

Drive belt 1480 x 5 mm

---

## KEWA Band- und Kontaktschleifmaschinen

KEWA Ponceuse à bande volante et par contact

KEWA Abrasive Belt and Contact Grinding Machine

---



Produkt 229D

80.21600

Ersatzteil zu Centerless Schleifgerät

pièce de rechange pour dispositif Centerless

replacement part for Centerless grinding  
attachment



82.20000

KS Entstaubunsanlage

Sép. de Poussière

dust extractor